

Drehmomentmöglichkeiten von 150 Nm - 900 Nm - Feder  $\varnothing$  3,0  
von 350 Nm - 1500 Nm - Feder  $\varnothing$  3,5

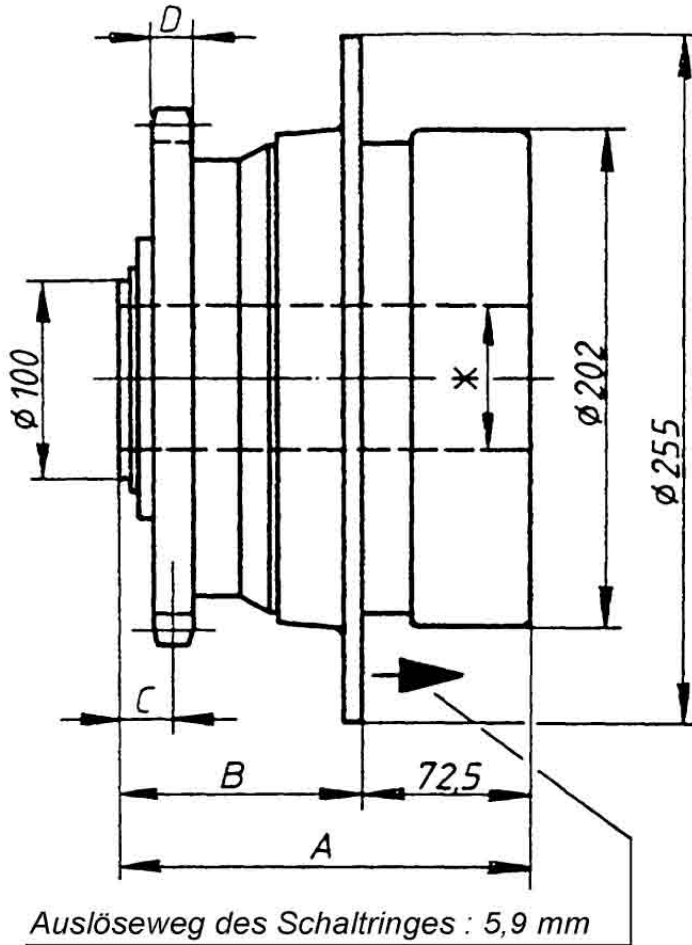

passend für Ketten nach DIN 8187

Teilung	kleinste Zähnezahl	A	B	C	D
5/8x3/8"	33	148	75,5	17,4	8,8
3/4x7/16"	27	150	77,5	18,3	10,6
1"x17mm	20	156	83,5	20,5	15
1 1/4x3/4"	16	163	90,5	22	18
1 1/2x1"	14	173	100,5	24,5	23

Paßfedernut nach DIN 6885/1

\* vorgebohrt  $\varnothing$  15  
max  $\varnothing$  75

Änderung vorbehalten!