

Drehmomentmöglichkeit von 70 Nm - 220 Nm - Feder \varnothing 2,0
von 170 Nm - 400 Nm - Feder \varnothing 2,5

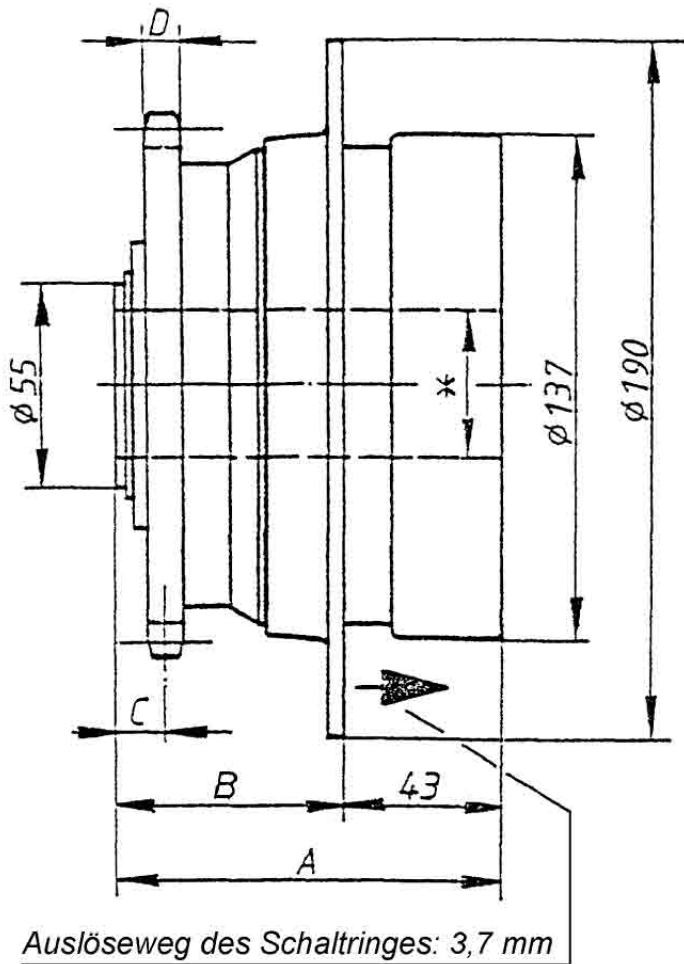

passend für Ketten nach DIN 8187

Teilung	kleinste Zähnezahl	A	B	C	D
1/2×5/16"	25	101,2	58,2	12,70	7
5/8×3/8"	20	104,2	61,2	13,60	8,8
3/4×7/16"	17	107,2	64,2	14,50	10,6
1"×17mm	14	114,2	71,2	16,70	15

Paßfedernut nach DIN 6885/1

* vorgebohrt \varnothing 15
max \varnothing 40

Änderung vorbehalten!