

M_t min. = 49 Nm
 M_t max. = 589 Nm

$*d =$ vorgebohrt $\phi 23$
 Fertigbohrung von $\phi 24^{H7}$ - $\phi 55^{H7}$
 Gewicht: ca. 30 kg

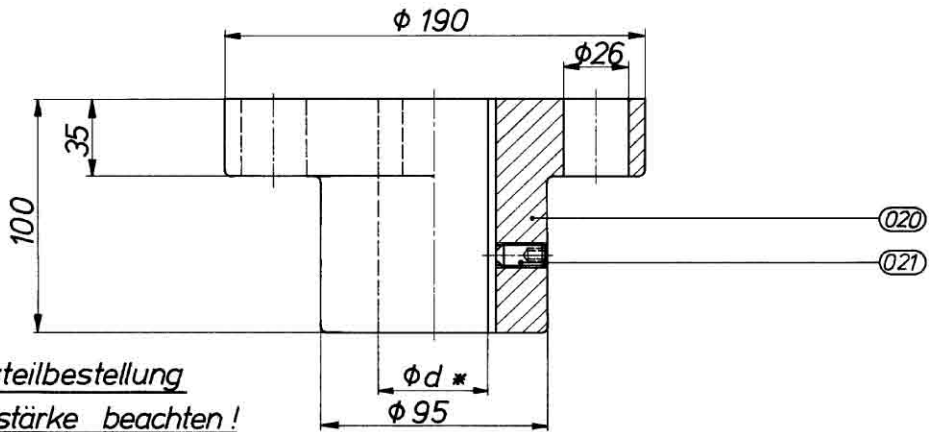

****Bei Ersatzteilbestellung
 Federdrahtstärke beachten!**

Paßfeder nach DIN 6885 Bl. 1

Änderung vorbehalten!